



Ηλεκτρικός Ατμομάγειρας και Μπλέντερ

Οδηγίες Χρήσης

ΣΗΜΑΝΤΙΚΕΣ ΟΔΗΓΙΕΣ ΓΙΑ ΤΟΝ ΚΑΘΑΡΙΣΜΟ ΚΑΙ ΤΗΝ ΕΠΑΝΑΣΥΝΑΡΜΟΛΟΓΗΣΗ

Η λεπίδα κοπής, ο δακτύλιος στεγανοποίησης και ο δακτύλιος κλειδώματος δεν είναι ασφαλή για πλύσιμο στο πλυντήριο πιάτων.

Εάν παρατηρήσετε οποιαδήποτε φθορά στη μονάδα σας, διακόψτε τη χρήση της και επικοινωνήστε μαζί μας στο www.tommeetippee.com

ΣΗΜΑΝΤΙΚΕΣ ΠΡΟΕΙΔΟΠΟΙΗΣΕΙΣ !

Αυτές τις οδηγίες μπορείτε να τις βρείτε και στο www.tommeetippee.com

Διατηρήστε αυτό το φύλλο οδηγιών για μελλοντική αναφορά καθώς περιλαμβάνει σημαντικές πληροφορίες.

Αυτή η συσκευή προορίζεται μόνο για οικιακή χρήση. Να μην χρησιμοποιείται σε εξωτερικούς χώρους.

Πριν συνδέσετε τον ατμομάγειρα για πρώτη φορά βεβαιωθείτε ότι η τάση είναι συμβατή με την παροχή ρεύματος σας, ελέγχοντας την ετικέτα στη βάση της μονάδας.

Βεβαιωθείτε ότι έχει προστεθεί νερό στη μονάδα πριν την ενεργοποιήσετε.

Για προστασία από πυρκαγιά, ηλεκτροπληξία και τραυματισμό μην την βυθίζετε στο νερό. Μη βυθίζετε το καλώδιο, τα βύσματα ή άλλα μέρη της συσκευής σε νερό ή άλλο υγρό. Η κακή χρήση του προϊόντος μπορεί να προκαλέσει κίνδυνο πυρκαγιάς, ηλεκτροπληξίας ή/και τραυματισμού.

Αυτή η συσκευή δεν θα πρέπει να χρησιμοποιείται από παιδιά. Κρατήστε τη συσκευή και τα καλώδια της μακριά από σημεία που έχουν πρόσβαση παιδιά. Μην αφήνετε το καλώδιο να κρέμεται πάνω από την άκρη της επιφάνειας εργασίας της κουζίνας ή να ακουμπάει θερμές επιφάνειες. Το προϊόν είναι εφοδιασμένο με ένα "κολάρο" στήριξης καλωδίου στη βάση της μονάδας για να μπορείτε να προσαρμόσετε το μήκος του καλωδίου με ασφάλεια. Συνιστάται να διατηρείτε το καλώδιο όσο το δυνατόν πιο κοντό.

Οι συσκευές μπορούν να χρησιμοποιηθούν από άτομα με μειωμένη σωματική, αισθητηριακή ή νοητική ικανότητα ή με έλλειψη εμπειρίας και γνώσεων, εάν έχουν εποπτεία ή αν τους έχουν δοθεί οδηγίες σχετικά με τη χρήση της συσκευής με ασφαλή τρόπο και έχουν κατανοήσει τους πιθανούς κινδύνους.

Τα παιδιά δεν θα πρέπει να παίζουν με αυτή τη συσκευή.

Εκτός από τον καθαρισμό και την αφαλάτωση δεν απαιτείται επιπλέον συντήρηση από τον χρήστη για αυτό το προϊόν. Ο καθαρισμός και η συντήρηση δεν θα πρέπει να πραγματοποιείται από παιδιά.

Οι επιφάνειες ενδέχεται να ζεσταθούν κατά τη χρήση

Η επιφάνεια του στοιχείου θέρμανσης διατηρεί την θερμότητα ακόμα και μετά την χρήση. Μην αγγίζετε τις θερμές επιφάνειες, χρησιμοποιήστε τα χερούλια και τις λαβές. Όταν χρησιμοποιείται, ο ατμομάγειρας περιέχει ζεστό νερό και ατμό. Κρατήστε τα χέρια σας μακριά από τους σωλήνες ατμού, καθώς μπορεί να προκαλέσουν εγκαύματα. Χρησιμοποιείτε σε καλά αεριζόμενο χώρο.

Προσέξτε εάν χυθεί ζεστό υγρό στον ατμομάγειρα καθώς μπορεί να εκτοξευθεί εκτός της συσκευής λόγω του ξαφνικού ατμού.

Βεβαιωθείτε ότι ακολουθούνται οι οδηγίες θέρμανσης για να βεβαιωθείτε ότι η τροφή δεν θερμαίνεται για πολύ μεγάλο χρονικό διάστημα.

Ελέγχετε πάντα τη θερμοκρασία της τροφής πριν το τάισμα. Να ανακατεύετε πάντοτε το ζεστό φαγητό για να εξασφαλίζετε ομοιόμορφη κατανομή θερμότητας και να δοκιμάζετε την θερμοκρασία πριν από το σερβίρισμα.

Μην χρησιμοποιείτε καμία συσκευή με φθαρμένο καλώδιο ή βύσμα ή μια συσκευή που δυσλειτουργεί ή έχει υποστεί ζημιά με οποιονδήποτε τρόπο. Εάν το καλώδιο τροφοδοσίας είναι κατεστραμμένο πρέπει να αντικατασταθεί από ειδικευμένο άτομο για να αποφευχθεί ο κίνδυνος. Χρησιμοποιείτε τη συσκευή πάντα πάνω

σε επίπεδη ανθεκτική στη θερμότητα επιφάνεια. Μην μετακινείτε τη συσκευή ενώ την χρησιμοποιείτε. Μην χρησιμοποιείτε άλλα εξαρτήματα εκτός από αυτά που παρέχονται με αυτή τη συσκευή.

Πάντα να αποσυνδέετε τη συσκευή από την τροφοδοσία εάν είναι σε χώρο χωρίς επίτηρηση και πριν τη συναρμολόγηση, την αποσυναρμολόγηση ή τον καθαρισμό. Απενεργοποιήστε τη συσκευή και αποσυνδέστε την από την τροφοδοσία προτού αλλάξετε εξαρτήματα ή πριν πλησιάσετε τα εξαρτήματα που βρίσκονται σε λειτουργία. Αφήστε την συσκευή να κρυώσει πριν τοποθετήσετε ή αφαιρέσετε εξαρτήματα και πριν τον καθαρισμό της.

Χειριστείτε προσεκτικά τη λεπίδα κοπής καθώς είναι εξαιρετικά αιχμηρή. Φροντίστε να χειρίζεστε προσεκτικά τις αιχμηρές λεπίδες κοπής όταν αδειάζετε το μπολ και κατά τον καθαρισμό.

Πριν από την πρώτη χρήση, πριν από κάθε χρήση και μετά από κάθε χρήση πλύνετε το μπολ και το καπάκι με ζεστό σαπουνόνερο ή χρησιμοποιήστε πλυντήριο πιάτων (**μόνο το επάνω ράφι**) και στεγνώστε τα καλά. Πλύνετε τη λεπίδα σε ζεστό σαπουνόνερο και στεγνώστε την καλά. Η λεπίδα κοπής δεν είναι ασφαλής για πλύσιμο στο πλυντήριο πιάτων. Μην γεμίζετε πάνω από το ανώτατο επίπεδο γεμίσματος που αναγράφεται στο προϊόν με μέγιστο βάρος 500ml.

Έχετε κάποια ερώτηση? Επισκεφθείτε την ιστοσελίδα μας www.tommeetippee.com

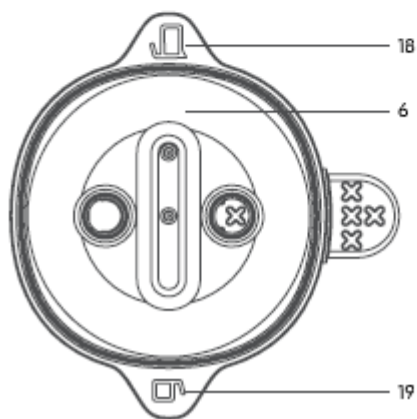
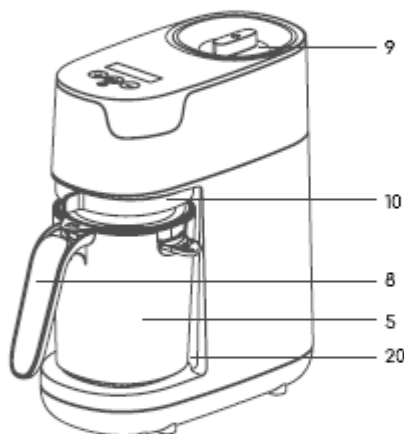

1. ΔΟΧΕΙΟ ΑΠΟΘΗΚΕΥΣΗΣ
2. ΛΕΠΙΔΑ
3. ΔΑΚΤΥΛΙΟΣ ΚΛΕΙΔΩΜΑΤΟΣ
4. ΔΑΚΤΥΛΙΟΣ ΣΤΕΓΑΝΟΠΟΙΗΣΗΣ
5. ΚΑΔΟΣ ΜΑΓΕΙΡΕΜΑΤΟΣ
6. ΚΑΠΑΚΙ
7. ΠΡΟΣΘΕΤΟ ΔΟΧΕΙΟ ΑΤΜΙΣΜΑΤΟΣ
8. ΕΝΣΩΜΑΤΩΜΕΝΗ ΣΠΑΤΟΥΛΑ
9. ΔΕΞΑΜΕΝΗ ΝΕΡΟΥ ΚΑΙ ΠΩΜΑ
10. ΜΟΧΛΟΣ ΚΛΕΙΔΩΜΑΤΟΣ
11. ΟΘΟΝΗ LCD
12. ΡΥΘΜΙΣΗ ΧΡΟΝΟΥ (-)
13. ΡΥΘΜΙΣΗ ΧΡΟΝΟΥ (+)
14. ΚΟΥΜΠΙ ΠΡΟΓΡΑΜΜΑΤΩΝ (ΑΤΜΟΣ, ΑΛΕΣΗ, ΚΑΙ ΤΑ ΔΥΟ ΜΑΖΙ)
15. ΕΙΚΟΝΙΔΙΟ ΑΤΜΟΥ
16. ΕΙΚΟΝΙΔΙΟ ΑΛΕΣΗΣ
17. ΚΟΥΜΠΙ START
18. ΣΥΜΒΟΛΟ ΚΑΔΟΥ ΜΑΓΕΙΡΕΜΑΤΟΣ
19. ΣΥΜΒΟΛΟ ΔΟΧΕΙΟΥ ΑΤΜΙΣΜΑΤΟΣ
20. ΘΕΣΗ ΚΑΔΟΥ ΜΑΓΕΙΡΕΜΑΤΟΣ

Σημείωση: Εάν χρησιμοποιείτε μόνο τον κάδο μαγειρέματος τοποθετήστε το καπάκι έτσι ώστε το σύμβολο κάδου (18) να είναι προς το χερούλι. Εάν χρησιμοποιείτε τον κάδο μαγειρέματος με το πρόσθετο δοχείο ατμίματος τοποθετήστε το καπάκι έτσι ώστε το σύμβολο του πρόσθετου δοχείου (19) να είναι προς το χερούλι.

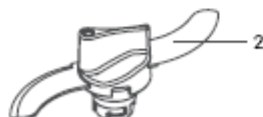

1. ΡΥΘΜΙΣΗ – ΠΡΩΤΗ ΧΡΗΣΗ

Ανατρέξτε στο φυλλάδιο οδηγιών πριν από τη χρήση και θυμηθείτε τον τακτικό καθαρισμό και την αφαλάτωση της συσκευής σας.

1. Για να αφαιρέσετε τη λεπίδα, κρατήστε τη γλωττίδα της λεπίδας μέσα στη μονάδα ενώ στρέψετε το δακτύλιο κλειδώματος στο κάτω μέρος του δοχείου (1,2,3). Αυτό θα αφαιρέσει τον δακτύλιο κλειδώματος και η λεπίδα θα χωριστεί σε δύο μέρη. Για να επανασυναρμολογήσετε, αντιστρέψτε τα παραπάνω βήματα.

ΠΡΟΕΙΔΟΠΟΙΗΣΗ! Χειριστείτε προσεκτικά τη λεπίδα κοπής καθώς είναι εξαιρετικά αιχμηρή. Φροντίστε να χειρίζεστε προσεκτικά τις αιχμηρές λεπίδες κοπής όταν αδειάζετε το μπολ και κατά τον καθαρισμό.

2. Πλύντε τη λεπίδα, το δοχείο και το καπάκι με σαπουνόνερο, στεγνώστε και τοποθετήστε τη μονάδα σε μια καθαρή, στεγνή επιφάνεια εργασίας της κουζίνας. Τοποθετήστε το δοχείο με το καπάκι στη μονάδα και ασφαλίστε το στη θέση του χρησιμοποιώντας τον μοχλό κλειδώματος. (4,5)

3. Ανοίξτε τη δεξαμενή νερού γυρνώντας το πώμα προς τα αριστερά. Γεμίστε τη δεξαμενή νερού με 350ml κρύου νερού, βάλτε στη θέση του το πώμα και ασφαλίστε τη δεξαμενή. Βεβαιωθείτε πως η στάθμη του νερού δεν ξεπερνάει την ένδειξη που βρίσκεται στην δεξαμενή. (6)

4. Συνδέστε τη μονάδα σε τροφοδοσία ρεύματος, η λυχνία LED του κουμπιού λειτουργίας θα αναβοσβήνει. Πατήστε το κουμπί λειτουργίας για να ενεργοποιήσετε τη μονάδα. Η λυχνία LED του κουμπιού λειτουργίας θα συνεχίσει να αναβοσβήνει και η οθόνη LCD θα ανάψει. (7)

5. Πατήστε το κουμπί ατμού και ρυθμίστε το χρόνο ατμού στα 30 λεπτά χρησιμοποιώντας το κουμπί + (8,10)

6. Πατήστε το κουμπί λειτουργίας για να ξεκινήσετε. (11). Η μονάδα θα εκτελέσει αυτόματα τον κύκλο ατμού και ανάμειξης.

7. Όταν ολοκληρωθεί ο κύκλος, η μονάδα θα κάνει το ηχητικό σήμα, η οθόνη LCD θα απενεργοποιηθεί και το κουμπί λειτουργίας θα αναβοσβήνει. Πατήστε το κουμπί On/Off ώστε να απενεργοποιήσετε την παροχή ρεύματος, αποσυνδέστε τη συσκευή από τη μπρίζα και αφήστε τη μονάδα να κρυώσει εντελώς. Ξεκλειδώστε το δοχείο, αφαιρέστε το υπόλοιπο νερό και καθαρίστε το δοχείο ακολουθώντας τις οδηγίες που αναφέρονται στην παράγραφο καθαρισμού. Αφαιρέστε τυχόν υπόλοιπο νερό από τη δεξαμενή νερού αναποδογυρίζοντας τη μονάδα πλευρικά πάνω από ένα νεροχύτη.

8. Καθαρίστε και στεγνώστε την συσκευή

9. Η μονάδα είναι έτοιμη για χρήση

2. ΚΑΘΑΡΙΣΜΟΣ ΚΑΙ ΑΦΑΛΑΤΩΣΗ

Η διαδικασία αφαλάτωσης θα απομακρύνει τις αποθέσεις ασβεστίου και άλλων μεταλλικών στοιχείων στο σύστημα που μπορεί να επηρεάσουν την απόδοσή του

ΚΑΘΑΡΙΣΜΟΣ

Απενεργοποιήστε την παροχή ρεύματος, αποσυνδέστε τη συσκευή και αφήστε τη μονάδα να κρυώσει εντελώς πριν την καθαρίσετε.

Πριν από την πρώτη χρήση, πριν από κάθε χρήση και μετά από κάθε χρήση πλύνετε το δοχείο και το καπάκι σε ζεστό σαπουνόνερο ή χρησιμοποιήστε πλυντήριο πιάτων (μόνο το πάνω ράφι) και στεγνώστε τα καλά. Πλύνετε τη λεπίδα, το δακτύλιο στεγανοποίησης και το δακτύλιο κλειδώματος σε ζεστό σαπουνόνερο και στεγνώστε τα καλά.

ΠΡΟΣΟΧΗ: Η ΛΕΠΙΔΑ, Ο ΔΑΚΤΥΛΙΟΣ ΣΤΕΓΑΝΩΠΟΙΗΣΗΣ ΚΑΙ Ο ΔΑΚΤΥΛΙΟΣ ΚΛΕΙΔΩΜΑΤΟΣ ΔΕΝ ΕΙΝΑΙ ΑΣΦΑΛΗ ΓΙΑ ΠΛΥΣΙΜΟ ΣΤΟ ΠΛΥΝΤΗΡΙΟ ΠΙΑΤΩΝ.

ΠΡΟΕΙΔΟΠΟΙΗΣΗ! Χειριστείτε προσεκτικά τη λεπίδα κοπής καθώς είναι εξαιρετικά αιχμηρή. Φροντίστε να χειρίζεστε προσεκτικά τις αιχμηρές λεπίδες κοπής όταν αδειάζετε το μπολ και κατά τον καθαρισμό.

Μετά από κάθε χρήση, σκουπίστε ολόκληρη τη βάση με ένα υγρό πανί, αλλά μην την βυθίζετε στο νερό. Μην καθαρίζετε με λειαντικά καθαριστικά ή αφήνετε να έρθει σε επαφή με διαλύτες ή σκληρά χημικά καθώς μπορεί να προκληθεί ζημιά.

ΑΦΑΛΑΤΩΣΗ

Συνιστούμε τη διεξαγωγή της διαδικασίας αφαλάτωσης κάθε 4 εβδομάδες. Αν παρατηρήσετε αλάτι νωρίτερα από 4 εβδομάδες, η αφαλάτωση μπορεί να απαιτηθεί να γίνει νωρίτερα. Αποσυνδέστε τη μονάδα από την τροφοδοσία και επιτρέψτε στη μονάδα να κρυώσει εντελώς πριν ξεκινήσετε την αφαλάτωση. Απορρίψτε τυχόν υπόλοιπο νερό από τη δεξαμενή νερού αναποδογυρίζοντας τη μονάδα πλευρικά πάνω από ένα νεροχύτη. Η συγκέντρωση αλάτων στη μονάδα μπορεί να επηρεάσει αρνητικά τη λειτουργία της. Ζώντας σε μια περιοχή που η σκληρότητα του νερού είναι υψηλή, μπορεί να παράγεται αλάτι πιο γρήγορα από ότι σε άλλες περιοχές, οπότε να πρέπει να επαναλαμβάνεται συχνότερα η διαδικασία. Χρησιμοποιήστε ένα προϊόν αφαλάτωσης κατάλληλο για χρήση σε ανοξείδωτο ατσάλι ακολουθώντας τις οδηγίες χρήσης του κατασκευαστή. Εναλλακτικά μπορείτε να χρησιμοποιήσετε λευκό ξύδι για την αφαλάτωση της μονάδας ακολουθώντας τις οδηγίες χρήσης του κατασκευαστή. Ίσως χρειαστεί να επαναλάβετε αυτή τη διαδικασία αν διαπιστώσετε ότι εξακολουθεί να υπάρχει αλάτι.

ΜΗ χρησιμοποιείτε μεταλλικά αντικείμενα ή καθαριστικά για να καθαρίσετε τη μονάδα σας. ΜΗ χρησιμοποιείτε λευκαντικό για να καθαρίσετε τη μονάδα. ΜΗΝ χρησιμοποιείτε τραχείς επιφάνειες ή αντιβακτηριακά υλικά.

3. ΧΡΗΣΗ

Για την ασφάλεια του παιδιού σας ελέγχετε πάντα τη θερμοκρασία του φαγητού πριν από το τάισμα

Αυτή η μονάδα μπορεί να μαγειρέψει στον ατμό και να αλέσει λαχανικά, φρούτα (αποφλοιωμένα και χωρίς κουκούτσια), κρέατα και ψάρια (χωρίς τα κόκκαλα). Όλα τα τρόφιμα πρέπει να κοπούν σε κύβους περίπου 1-2 εκατοστών πριν τοποθετηθούν στο δοχείο για το μαγείρεμα. Οι χρόνοι μαγειρέματος μπορούν να βρεθούν σε αυτές τις οδηγίες και για συνταγές επισκεφτείτε το www.tommeetiirree.com. Κατά τη διαδικασία μαγειρέματος παράγεται ζεστός ατμός που περνάει από τον αεραγωγό στο πίσω μέρος της μονάδας. Τοποθετήστε τη μονάδα μακριά από τοίχο και διασφαλίστε ότι δεν βρίσκεται κάτω από ράφια ή ντουλάπια.

1. Τοποθετήστε τη συσκευή σε στεγνή επιφάνεια εργασίας της κουζίνας. Τοποθετήστε το δοχείο με την τροφή κομμένη σε κύβους στη συσκευή (4) και ασφαλίστε τη θέση του χρησιμοποιώντας το δακτύλιο κλειδώματος. (5) Μην βάζετε στον ατμό πάνω από 200gms σε έναν κύκλο. Γεμίστε τη δεξαμενή νερού με 350 ml κρύο νερό και επανατοποθετήστε το καπάκι. (6)

2. Συνδέστε τη μονάδα σε τροφοδοσία ρεύματος, η λυχνία LED του κουμπιού λειτουργίας θα αναβοσβήνει. Πατήστε το κουμπί λειτουργίας για να ενεργοποιήσετε τη μονάδα. Η λυχνία LED του κουμπιού λειτουργίας θα συνεχίσει να αναβοσβήνει και η οθόνη LCD θα ανάψει. (E)

3. ΕΠΙΛΟΓΕΣ ΚΥΚΛΟΥ / ΠΡΟΓΡΑΜΜΑΤΩΝ

3.1 ΡΥΘΜΙΣΗ ΑΥΤΟΜΑΤΟΥ ΚΥΚΛΟΥ ΑΤΜΟΥ ΚΑΙ ΑΛΕΣΗΣ: Χρησιμοποιήστε τον κάδο μαγειρέματος και βεβαιωθείτε πως έχετε τοποθετήσει το καπάκι ώστε το σύμβολο του κάδου να είναι προς το χερούλι.

- i. Πατήστε το κουμπί προγραμμάτων (14) και επιλέξτε το εικονίδιο μαγειρέματος στον ατμό. Ρυθμίστε το χρόνο ατμού χρησιμοποιώντας τα κουμπιά +/- . Μέγιστος χρόνος ατμού 30 λεπτά.
- ii. Πατήστε το κουμπί προγραμμάτων (14) και επιλέξτε το εικονίδιο άλεσης. Ρυθμίστε το χρόνο άλεσης χρησιμοποιώντας τα κουμπιά +/- . Μέγιστος χρόνος άλεσης 2 λεπτά.
- iii. Πατήστε το κουμπί START για να ξεκινήσετε. Η μονάδα θα εκτελέσει αυτόματα τον κύκλο ατμού και άλεσης.

Όταν ρυθμίζετε τον αυτόματο κύκλο, ο χρόνος άλεσης μπορεί να ρυθμιστεί πρώτος, αλλά η συσκευή θα αρχίζει πάντα με τον κύκλο ατμού πρώτα. Κατά τη διάρκεια του αυτόματου κύκλου ατμού και άλεσης, οι λεπίδες θα περιστρέφονται κάθε 2 λεπτά για να μετακινούν την τροφή μέσα στο δοχείο. **Όταν μαγειρεύετε κρέας, είναι εξαιρετικά σημαντικό να σταματάτε τη μονάδα κάθε 10 λεπτά και να ανακατεύετε το φαγητό επιμελώς. Αυτό γίνεται για να εξασφαλιστεί ένα όμοιο μαγείρεμα.**

3.2 ΜΑΓΕΙΡΕΜΑ ΣΤΟΝ ΑΤΜΟ ΚΑΙ ΑΛΕΣΗ ΧΡΗΣΙΜΟΠΟΙΩΝΤΑΣ ΤΟ ΠΡΟΣΘΕΤΟ ΔΟΧΕΙΟ ΑΤΜΙΣΜΑΤΟΣ:

Χρησιμοποιήστε μειωμένο νερό για πιο τραγανή υφή / άλεσμα σε πιο χοντρά κομμάτια

- i. Τοποθετήστε το φαγητό μέσα στο πρόσθετο δοχείο ατμίματος και βεβαιωθείτε πως έχετε τοποθετήσει το πρόσθετο δοχείο σωστά στον κάδο σύμφωνα με τις σχετικές οδηγίες. (σελ.)
- ii. Ρυθμίστε το χρόνο ατμού χρησιμοποιώντας τα κουμπιά +/- . Μέγιστος χρόνος ατμού 30 λεπτά.
- iii. Πατήστε το κουμπί START για να ξεκινήσετε. Η μονάδα θα εκτελέσει τον κύκλο ατμού.
- iv. Αφήστε το πρόσθετο δοχείο ατμού να κρυώσει, ξεκλειδώστε τη μονάδα από το μοχλό και αφαιρέστε την. Αφαιρέστε το νερό από τον κάδο μαγειρέματος και μεταφέρετε το μαγειρεμένο στον ατμό φαγητό μέσα στον κάδο. Κλείστε το καπάκι και βεβαιωθείτε πως το σύμβολο του κάδου μαγειρέματος είναι προς το χερούλι.
- v. Πατήστε το κουμπί προγραμμάτων (14) και επιλέξτε το εικονίδιο άλεσης. Ρυθμίστε το χρόνο άλεσης χρησιμοποιώντας τα κουμπιά +/- . Μέγιστος χρόνος άλεσης 2 λεπτά.
- vi. Πατήστε το κουμπί START για να ξεκινήσετε. Η μονάδα θα εκτελέσει τον κύκλο άλεσης.

3.3 ΡΥΘΜΙΣΗ ΚΥΚΛΟΥ ΑΤΜΟΥ ΜΟΝΟ: Σας προτείνουμε να χρησιμοποιείτε το πρόσθετο δοχείο ατμίματος ειδικά για την προετοιμασία φαγητού μεγαλύτερων παιδιών όπου η τροφή δίνεται αλεσμένη σε πιο χοντρά κομμάτια. Βεβαιωθείτε πως έχετε κλείσει το καπάκι προς τον σωστό προσανατολισμό συμβόλων σύμφωνα με τις οδηγίες (σελ.)

A. ΜΑΓΕΙΡΕΜΑ ΣΤΟΝ ΑΤΜΟ ΧΡΗΣΙΜΟΠΟΙΩΝΤΑΣ ΜΟΝΟ ΤΟΝ ΚΑΔΟ ΜΑΓΕΙΡΕΜΑΤΟΣ

- i. Πατήστε το κουμπί προγραμμάτων (14) και επιλέξτε το εικονίδιο μαγειρέματος στον ατμό. Ρυθμίστε το χρόνο ατμού χρησιμοποιώντας τα κουμπιά +/- . Μέγιστος χρόνος ατμού 30 λεπτά.
- ii. Πατήστε το κουμπί START για να ξεκινήσετε. Η μονάδα θα εκτελέσει τον κύκλο ατμού.

B. ΜΑΓΕΙΡΕΜΑ ΣΤΟΝ ΑΤΜΟ ΧΡΗΣΙΜΟΠΟΙΩΝΤΑΣ ΤΟ ΠΡΟΣΘΕΤΟ ΔΟΧΕΙΟ ΑΤΜΙΣΜΑΤΟΣ

- i. Ρυθμίστε το χρόνο ατμού χρησιμοποιώντας τα κουμπιά +/- . Μέγιστος χρόνος ατμού 30 λεπτά.
- ii. Πατήστε το κουμπί START για να ξεκινήσετε. Η μονάδα θα εκτελέσει τον κύκλο ατμού.

3.4 ΡΥΘΜΙΣΗ ΚΥΚΛΟΥ ΑΛΕΣΗΣ ΜΟΝΟ: Χρησιμοποιήστε μόνο τον κάδο μαγειρέματος.

i. Πατήστε το κουμπί προγραμμάτων (14) και επιλέξτε το εικονίδιο άλεσης. Ρυθμίστε το χρόνο άλεσης χρησιμοποιώντας τα κουμπιά +/- . Μέγιστος χρόνος άλεσης 2 λεπτά.

ii. Πατήστε το κουμπί START για να ξεκινήσετε. Η μονάδα θα εκτελέσει τον κύκλο άλεσης.

Για να ελέγξετε την υφή του φαγητού, μπορείτε να ρυθμίσετε έναν παλμικό κύκλο άλεσης. Πατήστε το κουμπί START, έπειτα το κουμπί προγραμμάτων, επιλέξτε το εικονίδιο άλεσης, ρυθμίστε τον χρόνο (χρησιμοποιώντας 5" διάλειμμα), πατήστε START. Η μονάδα θα εκτελέσει έναν παλμικό κύκλο άλεσης. Εάν επιθυμείτε επαναλαμβάνετε τη διαδικασία.

4. Όταν ολοκληρωθεί ο κύκλος, η μονάδα θα κάνει τον χαρακτηριστικό ήχο, η οθόνη LCD θα απενεργοποιηθεί. Κατά τη διάρκεια του κύκλου ατμού, νερό συλλέγεται στο δοχείο. Στο στάδιο 1 του απογαλακτισμού, όπου η συνοχή των τροφίμων πρέπει να είναι ένας απαλός πολτός συνιστούμε να ανακατεύετε την τροφή μαζί με αυτό το πλούσιο σε θρεπτικά συστατικά νερό. Σε μεταγενέστερα στάδια απογαλακτισμού, όταν χρειαζόμαστε παχύτερες υφές θα συνιστούσαμε να αφαιρείτε μέρος ή όλο αυτό το νερό ανάλογα με την προτίμηση του μωρού σας. Μπορείτε να μαγειρεύετε στον ατμό και να αλέθετε ξεχωριστά με τη χρήση του πρόσθετου δοχείου ατμίματος και δεν θα έχετε υδαρό αποτέλεσμα. Αφήστε τη μονάδα για 2 λεπτά πριν ξεκλειδώσετε το δοχείο και μεταγγίσετε το φαγητό σε αποθήκευση. Προσέξτε όταν αφαιρείτε το δοχείο και το καπάκι καθώς μπορεί να παραμείνει ατμός και το δοχείο να είναι ζεστό για να το αγγίξετε.

5. Απενεργοποιήστε τη συσκευή και αποσυνδέστε την από την τροφοδοσία. Αφαιρέστε τη λεπίδα από το δοχείο και το καπάκι και πλύνετε όλα τα μέρη με ζεστό σαπουνόνερο.

6. Εάν προετοιμάσετε αμέσως μια καινούργια μερίδα, βεβαιωθείτε ότι έχετε συμπληρώσει στη δεξαμενή νερού επιπλέον νερό εφόσον πρώτα η μονάδα έχει κρυώσει εντελώς.

ΠΡΟΣΘΕΤΕΣ ΛΕΙΤΟΥΡΓΙΕΣ

ΠΑΥΣΗ

Για παύση κατά τη διάρκεια ενός κύκλου, πατήστε και κρατήστε πατημένο το κουμπί προγραμμάτων για τρία δευτερόλεπτα έως ότου ακούσετε το ηχητικό σήμα. Η οθόνη LCD θα αναβοσβήσει. Αυτό θα διακόψει τη λειτουργία του κύκλου επ' αόριστον. Ο κάδος μαγειρέματος μπορεί να αφαιρεθεί κατά τη διάρκεια της παύσης, ωστόσο μπορεί να είναι ζεστός, οπότε περιμένετε μέχρι να κρυώσει. Πατήστε το κουμπί START για να συνεχίσετε τον κύκλο.

ΑΚΥΡΩΣΗ

Για να διακόψετε ένα κύκλο κατά τη διάρκεια του, πατήστε το κουμπί START για 3 δευτερόλεπτα μέχρι η συσκευή να σβήσει.

ΛΕΙΤΟΥΡΓΙΑ ΜΝΗΜΗΣ

Αν χρησιμοποιήσετε τη συσκευή μέσα σε 30 λεπτά από την τελευταία χρήση, μπορείτε να πατήσετε το κουμπί START ώστε να ανοίξετε τη μονάδα, στη συνέχεια ξαναπατήστε το κουμπί START και η μονάδα θα ξεκινήσει τη λειτουργία επαναλαμβάνοντας τον ίδιο κύκλο με την προηγούμενη χρήση.

ΑΝΤΙΜΕΤΩΠΙΣΗ ΠΡΟΒΛΗΜΑΤΩΝ

1. Μη χρησιμοποιείτε τη συσκευή για οτιδήποτε άλλο εκτός από την προβλεπόμενη χρήση.

Αυτή η μονάδα δεν είναι κατάλληλη για να:

- Μαγειρεύετε ρύζι, νούντλς και ζυμαρικά
- Υγρά θέρμανσης, σούπα ή νερό
- Κόβετε σκληρά συστατικά όπως παγάκια και ζάχαρη
- Μαγειρέμα κατεψυγμένων τροφίμων
- Απόψυξη και επαναθέρμανση τροφίμων ή διατήρηση ζεστού φαγητού

- Ζέσταμα παιδικών τροφών σε βάζο
- Ζέσταμα μπουκαλιών

- Μην την χρησιμοποιείτε προτού γεμίσει το δοχείο νερού με νερό, εκτός εάν χρησιμοποιείτε τον κύκλο ανάμειξης μόνο.
- Κατά τη διάρκεια του αυτόματου κύκλου ατμού και άλεσης, οι λεπίδες θα περιστραφούν για να κυκλοφορήσουν το φαγητό. Η μονάδα έχει σχεδιαστεί για να το κάνει αυτό και αποτελεί φυσιολογικό μέρος του κύκλου.
- Μόλις οι κύκλοι ατμού και άλεσης, ατμού μόνο ή άλεσης μόνο έχουν ρυθμιστεί, εάν ο κάδος δεν έχει συναρμολογηθεί σωστά και το κουμπί START πατηθεί για να ξεκινήσει ένας κύκλος, θα ακουστεί ένας συνεχόμενος ήχος.
- Η μονάδα δεν θα αρχίσει να λειτουργεί αν το καπάκι δεν τοποθετηθεί πάνω στον κάδο πριν ασφαλιστεί στη θέση του, εάν το καπάκι δεν έχει τοποθετηθεί σωστά στον κάδο ώστε να σύμβολα να είναι προς τη σωστή κατεύθυνση ή εάν το πρόσθετο δοχείο ατμίματος δεν έχει τοποθετηθεί σωστά μέσα στον κάδο.
- Εάν το δοχείο χαλαρώσει ή αφαιρεθεί από τη μονάδα κατά τη διάρκεια ενός κύκλου, αυτόματα θα σταματήσει και θα ακουστεί ένα ηχητικό σήμα. Ο κύκλος θα παύσει και η συσκευή θα μπει σε κατάσταση αναμονής μέχρι το δοχείο να τοποθετηθεί πίσω στη θέση του σταθερά. Για να συνεχίσετε τον κύκλο, πατήστε το κουμπί λειτουργίας.
- (E1) Στην απίθανη περίπτωση που η δεξαμενή νερού εξαντλήσει το νερό κατά τη διάρκεια του ατμού, η μονάδα θα ηχήσει θα εμφανιστεί η ένδειξη 'E1' στην οθόνη LCD. Εάν συμβεί αυτό, ξεκινήστε έναν νέο κύκλο και αντικαταστήστε το φαγητό. Αποσυνδέστε τη συσκευή, αφήστε τη μονάδα για 2 λεπτά πριν γεμίσετε τη δεξαμενή νερού με 350 ml κρύου νερού. Επαναριθμήστε τον κύκλο ακολουθώντας τις οδηγίες στην παράγραφο χρήσης.
- Ρυθμίστε γρήγορα το χρονόμετρο κρατώντας πατημένα τα κουμπιά + και -.
- Αν διαπιστώσετε ότι το μηχάνημά σας δεν λειτουργεί όσο αποτελεσματικά λειτουργούσε, θα συνιστούσαμε τη διεξαγωγή αφαλάτωσης καθώς μπορεί να υπάρχει συσσώρευση αλάτων.
- Μη χρησιμοποιείτε τη συσκευή χωρίς φαγητό στον κάδο ή στο πρόσθετο δοχείο ατμίματος. Αν συμβεί αυτό πατήστε το κουμπί ακύρωσης.
- (E2) Αν χρησιμοποιείτε τη λειτουργία μνήμης αλλά έχετε αλλάξει τον προσανατολισμό από το καπάκι του κάδου κατά τη διάρκεια του τελευταίου κύκλου, η μονάδα θα ηχήσει θα εμφανιστεί η ένδειξη 'E2' στην οθόνη LCD. Εάν συμβεί αυτό, θα χρειαστεί να ξαναρυθμίσετε τον κύκλο, η προηγούμενη ρύθμιση θα χαθεί και θα πρέπει να ρυθμίσετε ξανά τον χρόνο ατμού/άλεσης.

Αριθμός μοντέλου: 1156.. Τάση: 220-240V ~ 50 / 60Hz 630W. (Steamer:500W) (Blender:130W)
 Πνευματικά δικαιώματα © Mayborn (UK) Limited 2018
 Mayborn (UK) Limited
 Balliol Business Park,
 Newcastle upon Tyne,
 NE12 8EW, UK

Έχετε κάποια ερώτηση? Επισκεφθείτε την ιστοσελίδα μας www.tommeetippee.com



Πληροφορίες σχετικά με τη διάθεση των αποβλήτων ηλεκτρικού και ηλεκτρονικού εξοπλισμού (WEEE). Αυτό το σύμβολο στα προϊόντα και τα συνοδευτικά έγγραφα σημαίνει ότι τα χρησιμοποιημένα ηλεκτρικά και ηλεκτρονικά προϊόντα δεν θα πρέπει να αναμιγνύονται με γενικά οικιακά απόβλητα. Για σωστή απόρριψη για επεξεργασία, ανάκτηση και ανακύκλωση, παρακαλούμε να πηγαίνετε αυτά τα προϊόντα στα καθορισμένα σημεία συλλογής όπου θα γίνονται αποδεκτά δωρεάν. Σε ορισμένες χώρες ενδέχεται να μπορείτε να επιστρέψετε τα προϊόντα σας στο τοπικό σας κατάστημα λιανικής κατά την αγορά ενός νέου προϊόντος. Η σωστή απόρριψη αυτού του προϊόντος θα σας βοηθήσει να εξοικονομήσετε πολύτιμους πόρους και να αποτρέψετε τυχόν επιπτώσεις στην ανθρώπινη υγεία και το περιβάλλον, οι οποίες θα μπορούσαν διαφορετικά να προκύψουν από τον ακατάλληλο χειρισμό των αποβλήτων. Επικοινωνήστε με την τοπική αρχή για περισσότερες πληροφορίες σχετικά με το πλησιέστερο σημείο συλλογής για τα απόβλητα ηλεκτρικού και ηλεκτρονικού εξοπλισμού.
 Για τον λανθασμένο χειρισμό των αποβλήτων αυτού του προϊόντος μπορούν να ισχύουν κυρώσεις σύμφωνα με την εθνική νομοθεσία.

Το προϊόν είναι εξοπλισμένο με βύσμα BS 1363 που περιέχει ασφάλεια 5A. Αν είναι απαραίτητο να αντικαταστήσετε την ασφάλεια, χρησιμοποιήστε μόνο ασφάλειες που χαρακτηρίζονται ως BS 1362 και περιέχουν ασφάλεια 5A. Στην απίθανη περίπτωση που το βύσμα αυτό δεν είναι κατάλληλο για τις υποδοχές στο σπίτι σας, θα πρέπει να αφαιρεθεί και ένα κατάλληλο βύσμα να τοποθετηθεί ως εξής: Τα καλώδια του αγωγού τροφοδοσίας είναι χρωματισμένα σύμφωνα με τον ακόλουθο κωδικό: ΠΡΑΣΙΝΟ ΚΑΙ ΚΙΤΡΙΝΟ- ΓΕΙΩΣΗ. ΜΠΛΕ - ΟΥΔΕΤΕΡΟ. ΚΑΦΕ – ΡΕΥΜΑ. Δεδομένου ότι αυτά τα χρώματα μπορεί να μην αντιστοιχούν με τα έγχρωμα σημάδια που χρησιμοποιούνται μερικές φορές για την αναγνώριση των ακροδεκτών του βύσματος, συνδέστε τα ως εξής. Το σύρμα χρώματος ΠΡΑΣΙΝΟ ΚΑΙ ΚΙΤΡΙΝΟ πρέπει να συνδεθεί στον ακροδέκτη με σήμανση E ή με το σύμβολο της γης ή το χρώμα ΠΡΑΣΙΝΟ ή ΠΡΑΣΙΝΟ ΚΑΙ ΚΙΤΡΙΝΟ. Το ΜΠΛΕ καλώδιο πρέπει να συνδεθεί στον ακροδέκτη με το σήμα N ή με το ΜΑΥΡΟ χρώμα. Το ΚΑΦΕ καλώδιο πρέπει να συνδεθεί στον ακροδέκτη με το σήμα L ή το χρώμα ΚΟΚΚΙΝΟ. Εάν έχετε οποιαδήποτε αμφιβολία για το πώς να συνδέσετε ένα βύσμα ή να αντικαταστήσετε μια ασφαλή ασφάλεια, συμβουλευτείτε έναν εξειδικευμένο ηλεκτρολόγο.

ΧΡΟΝΟΙ ΑΤΜΟΥ ΚΑΙ ΑΛΕΣΗΣ

Χρόνοι μαγειρέματος στον ατμό

Όλοι οι χρόνοι είναι ενδεικτικοί για 200γρμ. τροφής. Μη μαγειρεύετε περισσότερα από 200γρμ. σε ένα κύκλο. Το δοχείο άλεσης πρέπει να μη γεμίζεται μέχρι πάνω όταν χρησιμοποιείτε μόνο τον κύκλο άλεσης. Πάντα να ελέγχετε ότι το φαγητό έχει μαγειρευτεί αλλά και την θερμοκρασία του πριν το τάισμα. Όταν μαγειρεύετε κρέας, είναι ιδιαίτερα σημαντικό να σταματάτε τη συσκευή κάθε 10 λεπτά και να ανακατεύετε την τροφή ελαφρά. Αυτό γίνεται για να εξασφαλίσετε ομοιόμορφο μαγείρεμα.

ΛΑΧΑΝΙΚΑ

Πατάτες	15min
Καρότα	15min
Μπρόκολο	15min
Κολοκυθάκι	15min
Κουνουπίδι	15min
Κολοκύθα	15min

ΦΡΟΥΤΑ

Μήλο	10min
Αχλάδι	10min
Πορτοκάλι	10min
Ροδάκινο	10min
Δαμάσκηνο	10min

ΚΡΕΑΣ

Ψάρι	15min
Κοτόπουλο	25min
Αρνί/Μοσχάρι	25min

ΧΡΟΝΟΙ ΑΛΕΣΗΣ

Η συσκευή μπορεί να ρυθμιστεί σε διαφορετικούς χρόνους ώστε να ελέγξετε την υφή της τροφής. Οι παρακάτω χρόνοι μπορούν να χρησιμοποιηθούν σαν οδηγός για να πετύχετε διαφορετικές υφές ανάλογα με την ηλικία του βρέφους.

ΠΡΩΤΟ ΣΤΑΔΙΟ

Κατά την εισαγωγή των πρώτων γεύσεων, τα τρόφιμα θα πρέπει να πολτοποιηθούν. Αλέστε για περίπου ~ 2 λεπτά για να πάρετε μια απαλή πυκνότητα.

ΔΕΥΤΕΡΟ ΣΤΑΔΙΟ

Εδώ μπορείτε να ξεκινήσετε τους πειρατισμούς με συνδυασμούς γεύσεων που θα έχουν απαλά αλλά και χοντρά κομμάτια. Αλέστε για περίπου ~20-30 δευτερόλεπτα.

ΤΡΙΤΟ ΣΤΑΔΙΟ

Τώρα μπορούν να τρώνε μεγαλύτερες μερίδες με χοντροκομμένες υφές. Αλέστε για περίπου ~ 4-10 δευτερόλεπτα.

Το νερό που βρίσκεται μέσα στο δοχείο είναι πλούσιο σε θρεπτικά συστατικά και μπορείτε να το χρησιμοποιήσετε για μια πιο απαλή υφή ή μπορείτε να το πετάξετε εάν προετοιμάζετε φαγητό για μεγαλύτερα παιδιά για να δημιουργήσετε μια υφή με μεγαλύτερα κομμάτια.

Οι χρόνοι άλεσης είναι μόνο ενδεικτικοί.

Για να σας βοηθήσουμε στο ταξίδι σας για τον απογαλακτισμό

περισσότερες πληροφορίες για τον ατμομάγειρα της Tommee Tipree,
και για συνταγές επισκεφθείτε το www.tommeetipree.com

Το Υπουργείο Υγείας συνιστά να μην εισάγονται στην διατροφή στερεά τρόφιμα πριν από τους 6 μήνες. Παρόλα αυτά μπορείτε να ξεκινήσετε νωρίτερα (αλλά όχι πριν από τους 4 μήνες), εάν σας συμβουλευσει ο επισκέπτης της υγείας σας ή ο γιατρός σας.

Έχετε κάποια ερώτηση? Επισκεφθείτε την ιστοσελίδα μας www.tommeetipree.com